

LUZ DE GÁLIBO 8552



La luz de gálibo es una linterna robusta y eficiente, diseñada para camiones. Con un diseño moderno y cuerpo engomado, ofrece excelente visibilidad en condiciones adversas, garantizando mayor seguridad. Ligera y duradera, ayuda a reducir el peso del vehículo, aumentando la capacidad de carga. Versátil, se puede montar de forma vertical u horizontal, siendo ideal para aplicaciones exigentes y de largo plazo.

- 100% LED
- Cuerpo engomado
- Alta visibilidad

APLICACIONES SUGERIDAS

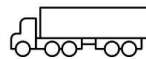

IMPLEMENTOS VIALES

Imagen puramente ilustrativa

DATOS TÉCNICOS:

Código lado derecho	Código lado izquierdo	Voltaje	Conexión	Potencia (12V)	Potencia (24V)	Funciones	Lente	Cuerpo	Montaje	Torsión máxima
8552.80.305	8552.81.305	12/24V	AMP 2V con cable de 0,6m	0,35W	0,75W	Luz de gálibo	PMMA	ABS	Delantera	3,0 N.m
8552.82.305	8552.83.305	12/24V	AMP 2V con cable de 1,5m	0,35W	0,75W	Luz de gálibo	PMMA	ABS	Delantera	3,0 N.m

ECE APROBABLE

IP IP6K7

UV 1500h (cuerpo) / 1500h (lente)

970 HOMOLOGADO
CONTRAN

TEMP -40°C a 70°C

BRASLUX Patentado Braslux

Para más información, acceda al sitio www.braslux.com.br

DISEÑO TÉCNICO:

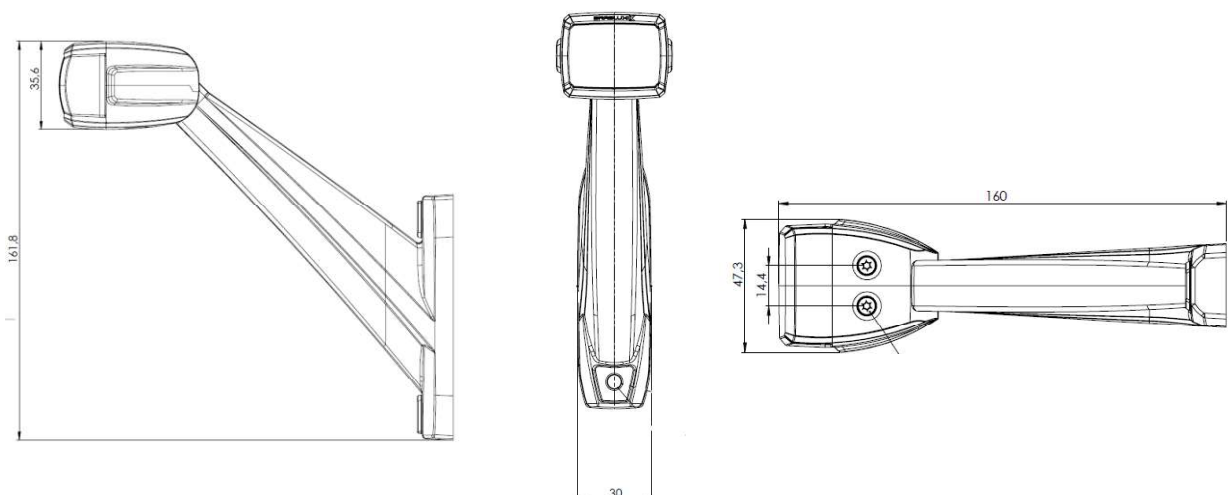

Unidad de medida en milímetros